

VIBRATION DAMPERS

SCHWINGUNGSDÄMPFER
JOINTS ANTI-VIBRATION

TACCO

COLOURSRANGE

The vibration damper is produced with different hardnesses (shore) identified by the color, in order to cover the widest range of applications. It resists atmospheric aging, UV rays and temperatures from -50°C to +120°C. Distributed in kit of 4 pieces with screws for installation on bracket and/or on the ground.

Der Schwingungsdämpfer wird in verschiedenen Härtegraden (shore) hergestellt, die durch die Farbe gekennzeichnet sind, um ein möglichst breites Spektrum an Anwendungen abzudecken. Er ist beständig gegen atmosphärische Alterung, UV-Strahlen und hält Temperaturen zwischen -50°C und +120°C stand. Wird in einem 4-teiligen Kit mit Schrauben zur Montage an einer Halterung und/oder am Boden geliefert.

Le joint anti-vibration est produit avec différentes duretés (shore) identifiées par leur couleur, afin de couvrir le plus large éventail d'applications. Résistant au vieillissement atmosphérique, aux rayons UV et aux températures de -50°C à +120°C. Distribué en kit de 4 pièces avec visserie pour montage sur support et/ou au sol.

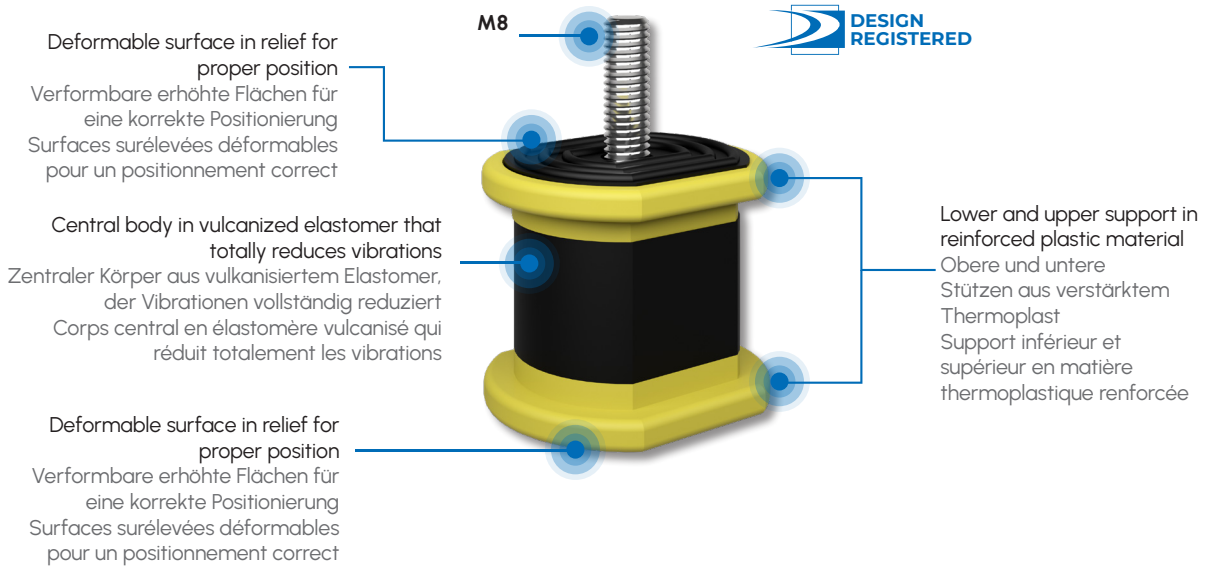

ON BRACKET
Auf Halterung | Sur support

TO THE GROUND
Am Boden | Au sol

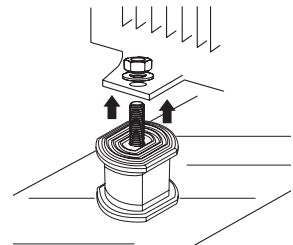
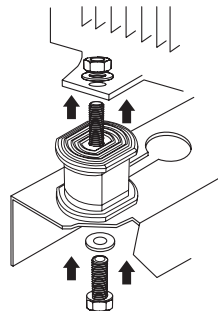
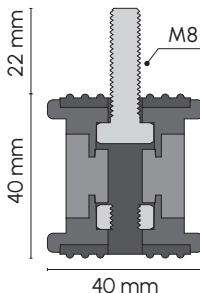



DISPLAY AUSSTELLER | PRÉSENTOIR



COD.

EXPO20

Bench display including:
Tisch-Ausstellungsständer bestehend aus:
Présentoir de comptoir composé de:

n. 6 **GREEN** packs 9898-037
n. 6 **YELLOW** packs 9898-038
n. 6 **RED** packs 9898-039
n. 6 **BLACK** packs 9898-040



6 Packungen **GRÜN** 9898-037
6 Packungen **GELB** 9898-038
6 Packungen **ROT** 9898-039
6 Packungen **SCHWARZ** 9898-040

6 paquets **VERT** 9898-037
6 paquets **JAUNE** 9898-038
6 paquets **ROUGE** 9898-039
6 paquets **NOIR** 9898-040



GREEN - FOR CONDENSERS UP TO 100 KG
GRÜN - FÜR MASCHINEN BIS ZU 100 KG
VERT - POUR MACHINES JUSQU'À 100 KG

COD.	SHORE	
9898-037	35	12 Kit

Price per kit (including 4 pcs)
Preis pro Set (Set mit 4 Stk.) | Prix par kit (kit de 4 pièces)



YELLOW - FOR CONDENSERS UP TO 200 KG
GELB - FÜR MASCHINEN BIS ZU 200 KG
JAUNE - POUR MACHINES JUSQU'À 200 KG

COD.	SHORE	
9898-038	45	12 Kit

Price per kit (including 4 pcs)
Preis pro Set (Set mit 4 Stk.) | Prix par kit (kit de 4 pièces)



RED - FOR CONDENSERS UP TO 350 KG
ROT - FÜR MASCHINEN BIS ZU 350 KG
ROUGE - POUR MACHINES JUSQU'À 350 KG

COD.	SHORE	
9898-039	60	12 Kit

Price per kit (including 4 pcs)
Preis pro Set (Set mit 4 Stk.) | Prix par kit (kit de 4 pièces)



BLACK - FOR CONDENSERS UP TO 450 KG
SCHWARZ - FÜR MASCHINEN BIS ZU 450 KG
NOIR - POUR MACHINES JUSQU'À 450 KG

COD.	SHORE	
9898-040	70	12 Kit

Price per kit (including 4 pcs)
Preis pro Set (Set mit 4 Stk.) | Prix par kit (kit de 4 pièces)



VIBRATION DAMPERS

SCHWINGUNGSDÄMPFER
JOINTS ANTI-VIBRATION

SUSTA
AND SUSTA+
COLOURSRANGE

The vibration damper is made with different sections of the spring, corresponding to different hardnesses, in order to cover the widest range of applications. It is resistant to weathering, UV rays, and temperatures from -50°C to +120°C. Distributed in kit of 4 pieces in 2 colours to distinguish the different load capacity with screws for installation on bracket and/or on the ground.

Der Schwingungsdämpfer wird mit verschiedenen Federabschnitten hergestellt, die unterschiedlichen Härten entsprechen, um ein möglichst breites Spektrum an Anwendungen abzudecken. Er ist beständig gegen atmosphärische Alterung, UV-Strahlen und hält Temperaturen zwischen -50°C und +120°C stand. Verteilt in einem Kit mit 4 Teilen in 2 Farben zur Unterscheidung der unterschiedlichen Tragfähigkeiten mit Schrauben zur Montage an der Halterung und/oder am Boden.

Le joint anti-vibration est réalisé avec différentes sections du ressort correspondant à plusieurs duretés, afin de couvrir le plus grand éventail d'applications. Résiste au vieillissement atmosphérique, aux rayons UV et à des températures de -50°C à +120°C. Distribué en kit de 4 pièces en 2 couleurs pour différencier les différentes capacités de charge avec vis pour montage sur support et/ou au sol.

SUSTA



Deformable surface in relief for proper position
Verformbare erhöhte Flächen für eine korrekte Positionierung
Surfaces surélevées déformables pour un positionnement correct

Harmonic steel with silicon and carbon with protective cataphoresis treatment
Silizium-Kohlenstoff-Stahl mit Kataphorese-Schutzbehandlung
Acier au silicium-carbone avec traitement de protection par cataphorèse

Cover in thermoplastic reinforced material
Abdeckung aus verstärktem thermoplastischem Material
Enveloppe en matériau thermoplastique renforcé

Thermoplastic material co-molded to the steel spring
Thermoplastisches Material, mit Stahlfeder geformt
Matériau thermoplastique moulé avec ressort en acier

SUSTA+

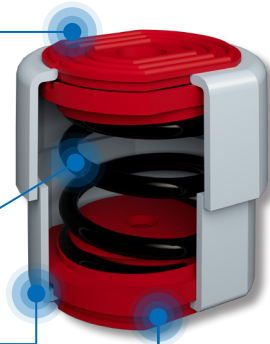

ON BRACKET
Auf Halterung | Sur support

TO THE GROUND
Am Boden | Au sol

ON BRACKET
Auf Halterung | Sur support

TO THE GROUND
Am Boden | Au sol

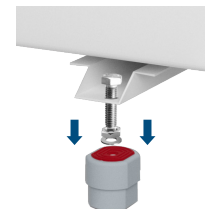
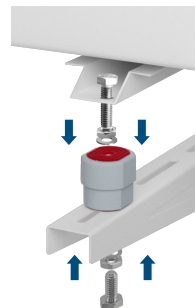
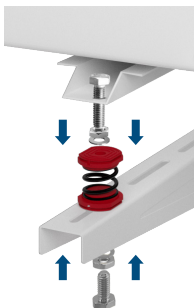

FOR CONDENSERS UP TO 55 KG | FÜR MASCHINEN BIS 55 KG | POUR LES MACHINES ALLANT JUSQU'À 55 KG
LIGHT BLUE dampers to be mounted on the opposite side of the condenser grille
 Die **BLAUEN** Schwingungsdämpfer müssen auf der gegenüberliegenden Seite des Gitters positioniert werden
 Les joints anti-vibration de couleur **BLEU CLAIR** doivent être positionnés sur le côté opposé de la grille

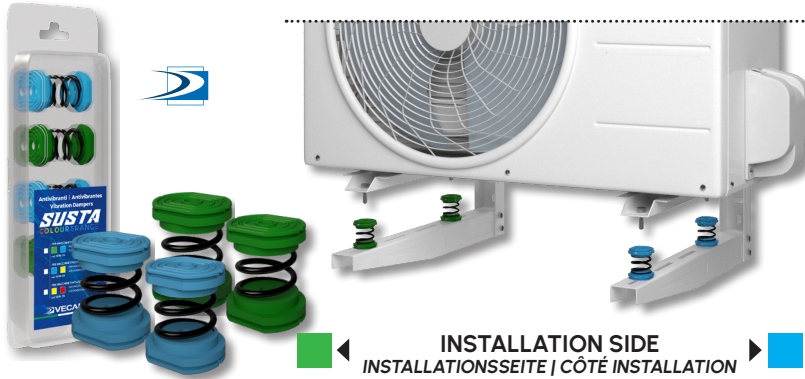

COD.



9898-134

12 Kit

Price per kit (including 4 pcs)
 Preis pro Set (Set mit 4 Stk.)
 Prix par kit (kit de 4 pièces)

INSTALLATION SIDE
 INSTALLATIONSSEITE | CÔTÉ INSTALLATION

FOR CONDENSERS UP TO 80 KG | FÜR MASCHINEN BIS 80 KG | POUR LES MACHINES ALLANT JUSQU'À 80 KG
YELLOW dampers to be mounted on the opposite side of the condenser grille
 Die **GELB** Schwingungsdämpfer müssen auf der gegenüberliegenden Seite des Gitters positioniert werden
 Les joints anti-vibration de couleur **JAUNE** doivent être positionnés sur le côté opposé de la grille



COD.



9898-135

12 Kit

Price per kit (including 4 pcs)
 Preis pro Set (Set mit 4 Stk.)
 Prix par kit (kit de 4 pièces)

INSTALLATION SIDE
 INSTALLATIONSSEITE | CÔTÉ INSTALLATION

FOR CONDENSERS UP TO 120 KG | FÜR MASCHINEN BIS 120 KG | POUR LES MACHINES ALLANT JUSQU'À 120 KG
RED dampers to be mounted on the opposite side of the condenser grille
 Die **ROT** Schwingungsdämpfer müssen auf der gegenüberliegenden Seite des Gitters positioniert werden
 Les joints anti-vibration de couleur **ROUGE** doivent être positionnés sur le côté opposé de la grille



COD.



9898-136

12 Kit

Price per kit (including 4 pcs)
 Preis pro Set (Set mit 4 Stk.)
 Prix par kit (kit de 4 pièces)

INSTALLATION SIDE
 INSTALLATIONSSEITE | CÔTÉ INSTALLATION



FOR CONDENSERS UP TO 55 KG | FÜR MASCHINEN BIS 55 KG | POUR LES MACHINES ALLANT JUSQU'À 55 KG

LIGHT BLUE dampers to be mounted on the opposite side of the condenser grille

Die **BLAUEN** Schwingungsdämpfer müssen auf der gegenüberliegenden Seite des Gitters positioniert werden

Les joints anti-vibration de couleur **BLEU CLAIR** doivent être positionnés sur le côté opposé de la grille

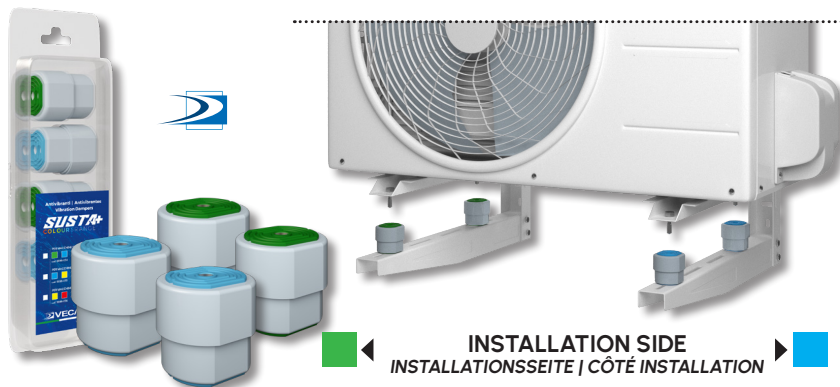

COD.



9898-034

9 Kit

Price per kit (including 4 pcs)
Preis pro Set (Set mit 4 Stk.)
Prix par kit (kit de 4 pièces)

FOR CONDENSERS UP TO 80 KG | FÜR MASCHINEN BIS 80 KG | POUR LES MACHINES ALLANT JUSQU'À 80 KG

YELLOW dampers to be mounted on the opposite side of the condenser grille

Die **GELB** Schwingungsdämpfer müssen auf der gegenüberliegenden Seite des Gitters positioniert werden

Les joints anti-vibration de couleur **JAUNE** doivent être positionnés sur le côté opposé de la grille

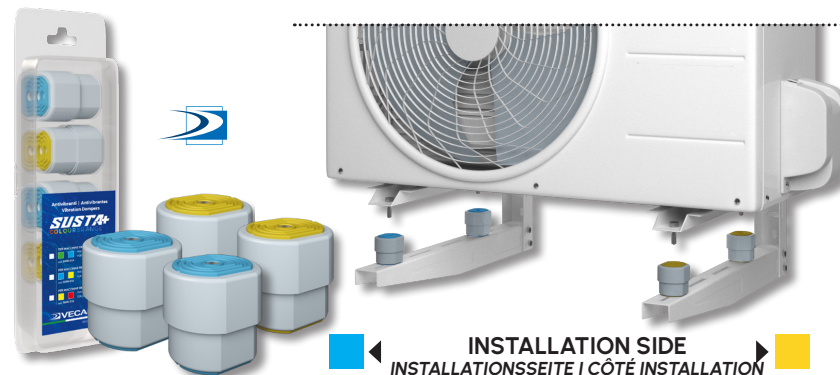

COD.



9898-035

9 Kit

Price per kit (including 4 pcs)
Preis pro Set (Set mit 4 Stk.)
Prix par kit (kit de 4 pièces)

FOR CONDENSERS UP TO 120 KG | FÜR MASCHINEN BIS 120 KG | POUR LES MACHINES ALLANT JUSQU'À 120 KG

RED dampers to be mounted on the opposite side of the condenser grille

Die **ROT** Schwingungsdämpfer müssen auf der gegenüberliegenden Seite des Gitters positioniert werden

Les joints anti-vibration de couleur **ROUGE** doivent être positionnés sur le côté opposé de la grille

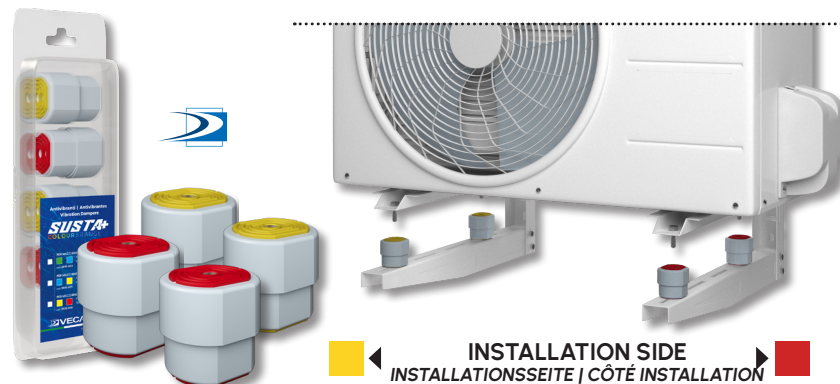

COD.



9898-036

9 Kit

Price per kit (including 4 pcs)
Preis pro Set (Set mit 4 Stk.)
Prix par kit (kit de 4 pièces)

SUSTA

Bench display including:
Tisch-Ausstellungsständer bestehend aus:
Présentoir de comptoir composé de:

- | | |
|------------------------------|----------|
| n. 12 GREEN-LIGHT BLUE packs | 9898-134 |
| n. 6 YELLOW-LIGHT BLUE | 9898-135 |
| n. 6 YELLOW-RED packs | 9898-136 |
| 12 Packungen GRÜN-BLAU | 9898-134 |
| 6 Packungen GELB-BLAU | 9898-135 |
| 6 PACKUNGEN GELB-ROT | 9898-136 |
| 12 paquets VERT-BLEU CLAIR | 9898-134 |
| 6 paquets JAUNE-BLEU CLAIR | 9898-135 |
| 6 paquets JAUNE-ROUGE | 9898-136 |

COD.

EXPO40



The bench display can be composed with different combinations of products.
Der Ausstellungsständer kann mit unterschiedlichen Produktkombinationen zusammengestellt werden.
Il est possible de composer le présentoir avec différentes combinaisons de produits.



SUSTA+

Bench display including:
Tisch-Ausstellungsständer bestehend aus:
Présentoir de comptoir composé de:

- | | |
|------------------------------|----------|
| n. 12 GREEN-LIGHT BLUE packs | 9898-034 |
| n. 6 YELLOW-LIGHT BLUE | 9898-035 |
| n. 6 YELLOW-RED packs | 9898-036 |
| 12 Packungen GRÜN-BLAU | 9898-034 |
| 6 Packungen GELB-BLAU | 9898-035 |
| 6 PACKUNGEN GELB-ROT | 9898-036 |
| 12 paquets VERT-BLEU CLAIR | 9898-034 |
| 6 paquets JAUNE-BLEU CLAIR | 9898-035 |
| 6 paquets JAUNE-ROUGE | 9898-036 |

COD.

EXPO30



The bench display can be composed with different combinations of products.
Der Ausstellungsständer kann mit unterschiedlichen Produktkombinationen zusammengestellt werden.
Il est possible de composer le présentoir avec différentes combinaisons de produits.



Vibration damper in reinforced plastic material with two different hardnesses (shore) per kit, for total absorption of vibrations. Deformable relief surfaces for correct positioning. Resistant to weathering and UV rays. Distributed in kit of 4 pieces with screws for installation on bracket.

Schwingungsdämpfer aus verstärktem thermoplastischem Material mit zwei verschiedenen Härten (shore) pro Set für eine vollständige Absorption der Schwingungen. Oberflächen mit verformbaren Vorsprüngen für eine optimale Positionierung. Er ist beständig gegen atmosphärische Alterung und UV-Strahlen. Wird in einem 4-teiligen Kit mit Schrauben zur Montage an der Halterung geliefert.

Joint anti-vibrations en matériau thermoplastique renforcé, avec deux duretés (shore) différentes par kit, pour une absorption totale des vibrations. Surfaces en relief déformables pour un positionnement correct. Résiste au vieillissement et aux rayons UV. Distribué en kit de 4 pièces avec vis pour montage sur support.

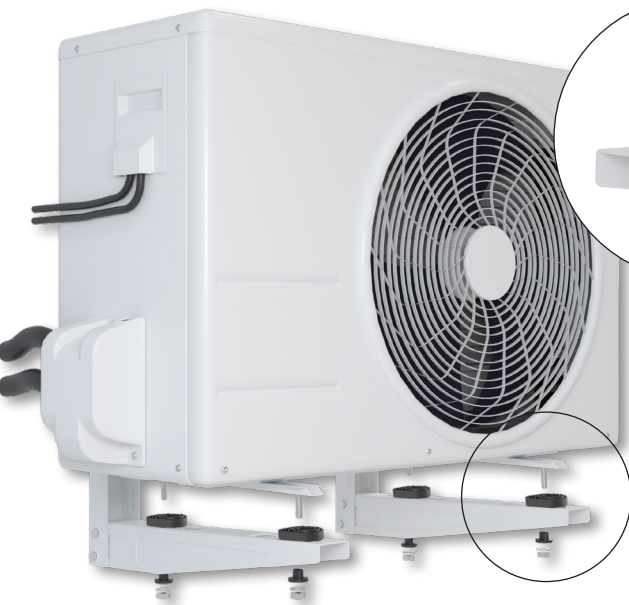



Upper part with deformable relief surface for correct positioning
Oberer Teil mit Oberfläche mit verformbaren Vorsprüngen für eine optimale Positionierung
Partie supérieure avec surface en relief déformable pour un positionnement correct

H 10 mm

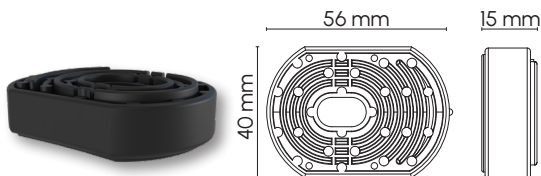
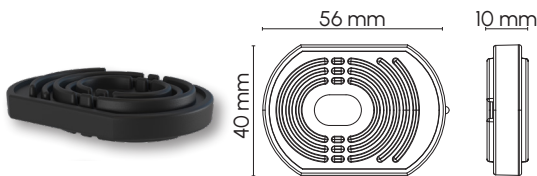

H 15 mm

Lower part
Unterer Teil
Partie inférieure



COD.		SHORE	
9898-013-95	H 10 mm	50	10 Kit
9898-017-95	H 10 mm	70	10 Kit

Price per kit (including 4 pcs)
Preis pro Set (Set mit 4 Stk.) | Prix par kit (kit de 4 pièces)

COD.		SHORE	
9898-014-95	H 15 mm	50	10 Kit
9898-018-95	H 15 mm	70	10 Kit

Price per kit (including 4 pcs)
Preis pro Set (Set mit 4 Stk.) | Prix par kit (kit de 4 pièces)

SLIDER FOR METAL BRACKETS

CURSOR FÜR METALL-HALTERUNGEN

CURSEUR POUR SUPPORTS MÉTALLIQUES

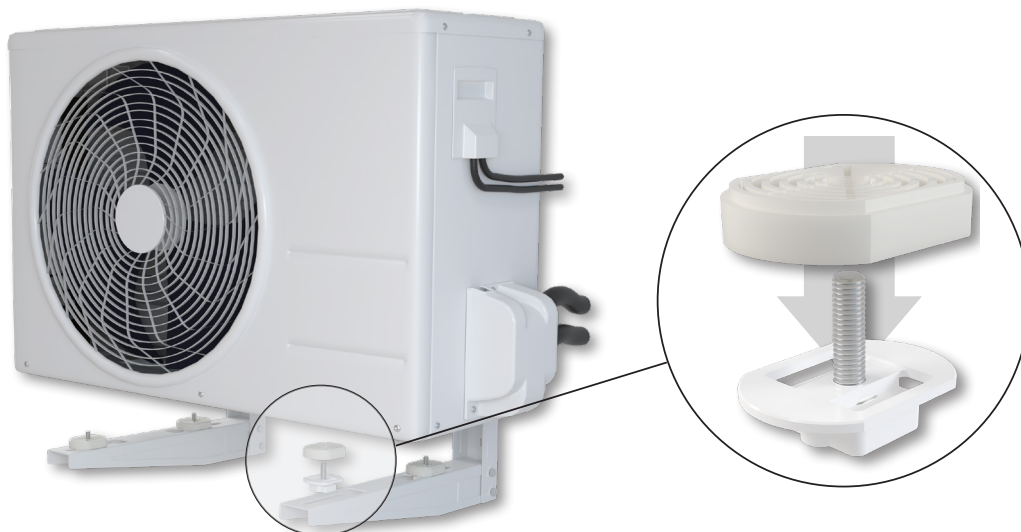

FEATURES

New slider for the fixing of the outdoor unit to metal brackets. Suitable for all our metal brackets with square drilling.

- The slider reduces the installation time;
- It fits directly on the upper side of the horizontal rail without the need for additional fixing screws on the lower side, thus eliminating the risk of falling;
- It easily slides over the entire rail, guaranteeing more freedom in positioning the external unit.

EIGENSCHAFTEN

Neuer Cursor für die Montage des Außengeräts auf einer Metall-Halterung. Geeignet für alle unsere Metall-Halterungen, sofern sie quadratische Löcher haben.

- Der Cursor reduziert die Installationszeit;
- Passt direkt auf die Oberseite der Horizontalen, ohne dass die Befestigungsschraube von der Unterseite aus angebracht werden muss, so dass die Gefahr des Herunterfallens ausgeschlossen ist;
- Lässt sich leicht über die gesamte Führung schieben, was eine größere Positionierungsfreiheit bei der Befestigung der Maschine ermöglicht.

CARACTÉRISTIQUES

New slider for the fixing of the outdoor unit to metal brackets.

Nouveau curseur pour le montage de l'unité extérieure sur support en métal. Il convient à tous nos supports en métal, à condition qu'ils aient des trous carrés.

- Le curseur réduit le temps d'installation;
- Il s'adapte directement sur la face supérieure de l'horizontale sans avoir besoin d'une vis de fixation par le dessous, ce qui élimine le risque de chute;
- Il glisse facilement sur l'ensemble du rail, offrant une plus grande liberté de positionnement pour la fixation de la machine.

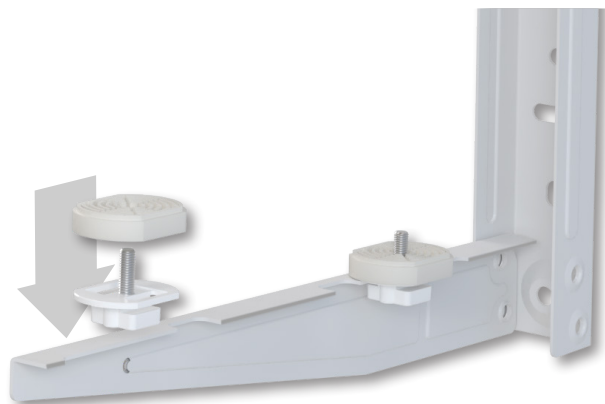
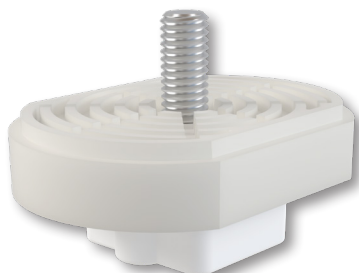

COD.



9898-011-08

20 kits

VIBRATION DAMPERS

SCHWINGUNGSDÄMPFER | JOINTS ANTI-VIBRATION

Made of vulcanized natural rubber with threaded metal inserts, they allow to reduce and often totally eliminate the unit vibrations. Pack of 4 pieces including nuts and washers.

Hergestellt aus vulkanisiertem Naturkautschuk mit Metalleinsätzen mit Gewinde, ermöglichen sie die Isolation und in vielen Fällen die vollständige Beseitigung der von Maschinen verursachten Schwingungen. Geliefert in Beuteln mit 4 Schwingungsdämpfern, komplett mit Muttern und Unterlegscheiben.

Réalisés en caoutchouc naturel vulcanisé avec éléments métalliques filetés, ils permettent d'isoler et très souvent d'éliminer complètement les vibrations produites par les machines. Fournis dans des sachets de n° 4 joints anti-vibration, avec écrous et rondelles.

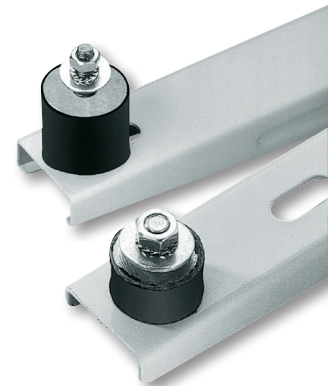

9899-023



9899-024

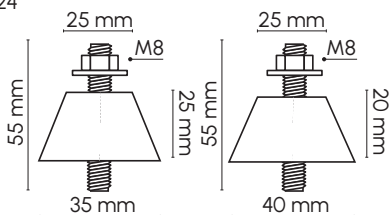

COD.		PER KIT	SHORE	
9898-023	35x25	50 Kg	55	25 Cp
9898-024	40x20	50 Kg	55	25 Cp

Price per kit (including 4 pcs)

Preis pro Set (Set mit 4 Stk.) | Prix par kit (kit de 4 pièces)

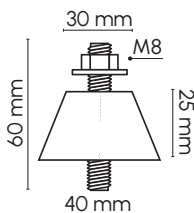

COD.		PER KIT	SHORE	
9898-019	40x25	80 Kg	55	25 Cp

Price per kit (including 4 pcs)

Preis pro Set (Set mit 4 Stk.) | Prix par kit (kit de 4 pièces)

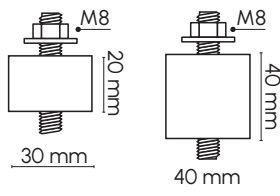

COD.		PER KIT	SHORE	
9898-028	30x20	50 Kg	65	25 Cp
9898-027	40x40	100 Kg	65	25 Cp

Price per kit (including 4 pcs)

Preis pro Set (Set mit 4 Stk.) | Prix par kit (kit de 4 pièces)

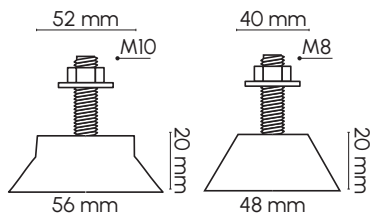

COD.		PER KIT	SHORE	
9898-025	48x20	80 Kg	65	25 Cp
9898-022	56x20	150 Kg	65	25 Cp
9898-018	56x20	250 Kg	65	25 Cp

Price per kit (including 4 pcs)

Preis pro Set (Set mit 4 Stk.) | Prix par kit (kit de 4 pièces)

MOUNTING EXAMPLE
MONTAGEBEISPIEL
EXEMPLE DE MONTAGE

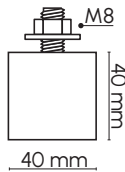
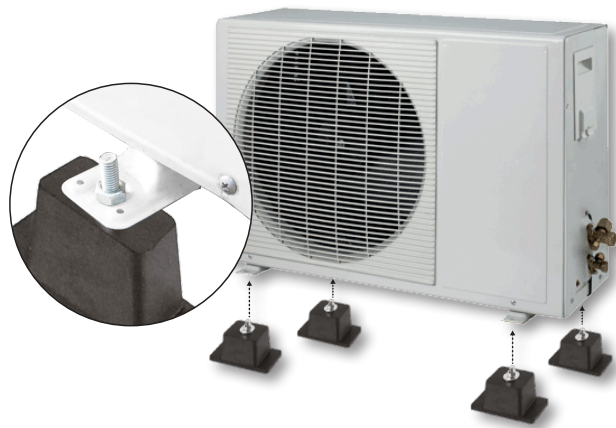

COD.		 PER KIT	SHORE	
9898-026	40x40	80 Kg	65	25 Cp

Price per kit (including 4 pcs)
 Preis pro Set (Set mit 4 Stk.) | Prix par kit (kit de 4 pièces)

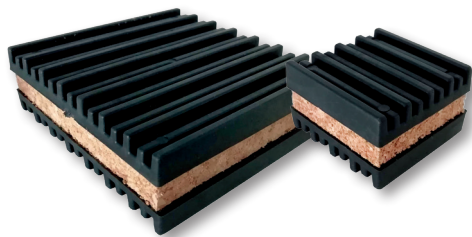

COD.		 PER KIT	SHORE	
9898-030	50x50	80 Kg	65	1 Cp
9898-031	100x100	150 Kg	65	1 Cp

Price per kit (including 4 pcs)
 Preis pro Set (Set mit 4 Stk.) | Prix par kit (kit de 4 pièces)

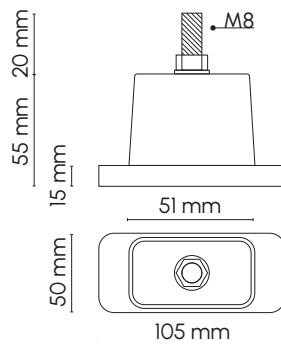

COD.	 PER KIT	
9898-032	200 Kg	5 Kit

Price per kit (including 4 pcs)
 Preis pro Set (Set mit 4 Stk.)
 Prix par kit (kit de 4 pièces)

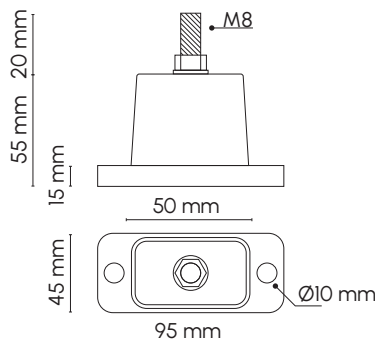

COD.	 PER KIT	
9898-033	325 Kg	5 Kit

Price per kit (including 4 pcs)
 Preis pro Set (Set mit 4 Stk.)
 Prix par kit (kit de 4 pièces)

